

INSTRUCTION SHEET

for: **2LT 016 14x-xxx**



Before you begin

Mounting Surface

*The head size of the fastener should be minimum diameter of 9.5mm or fitted with a suitable washer.

*Die Kopfgröße des Befestigungselements muss einen Mindestdurchmesser von 9,5 mm aufweisen oder mit einer geeigneten Unterlegscheibe versehen werden.

*La tête de la fixation doit être d'un diamètre minimum de 9,5 mm ou bien équipée d'une rondelle adaptée.

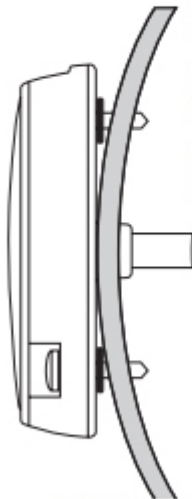

CURVED

*3Nm max torque when tightening screws.

*Maximales Drehmoment von 3 Nm beim Anziehen der Schrauben.

*Couple de serrage max des vis 3 Nm. der Schrauben.

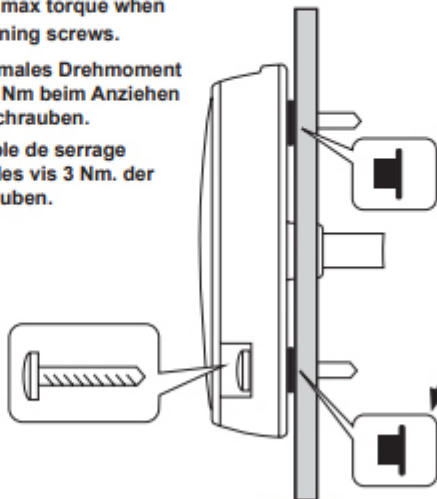

FLAT

*For plastic bodied lamps ensure to use and insert washer into the screw this way.

*Bei Lampen aus Kunststoff muss eine Unterlegscheibe verwendet und auf diese Weise an die Schraube angebracht werden.

*Pour les éclairages dont le corps est en plastique, utiliser et insérer la rondelle dans la vis de cette manière.

WARNING!

Over torquing or bending the lamp may damage the lamp.